

# MULTITEL MS100

Iveco Daily 35S14H Euro6D

Ente	Rev.	Descrizione	Data	Dis.	Contr.	Ap.AQ
MRK	0	EMISSIONE	17/12/19	A.G.		
INGOMBRO - SCHEDA 54/1 - Rev. 0 - 15/12/00						

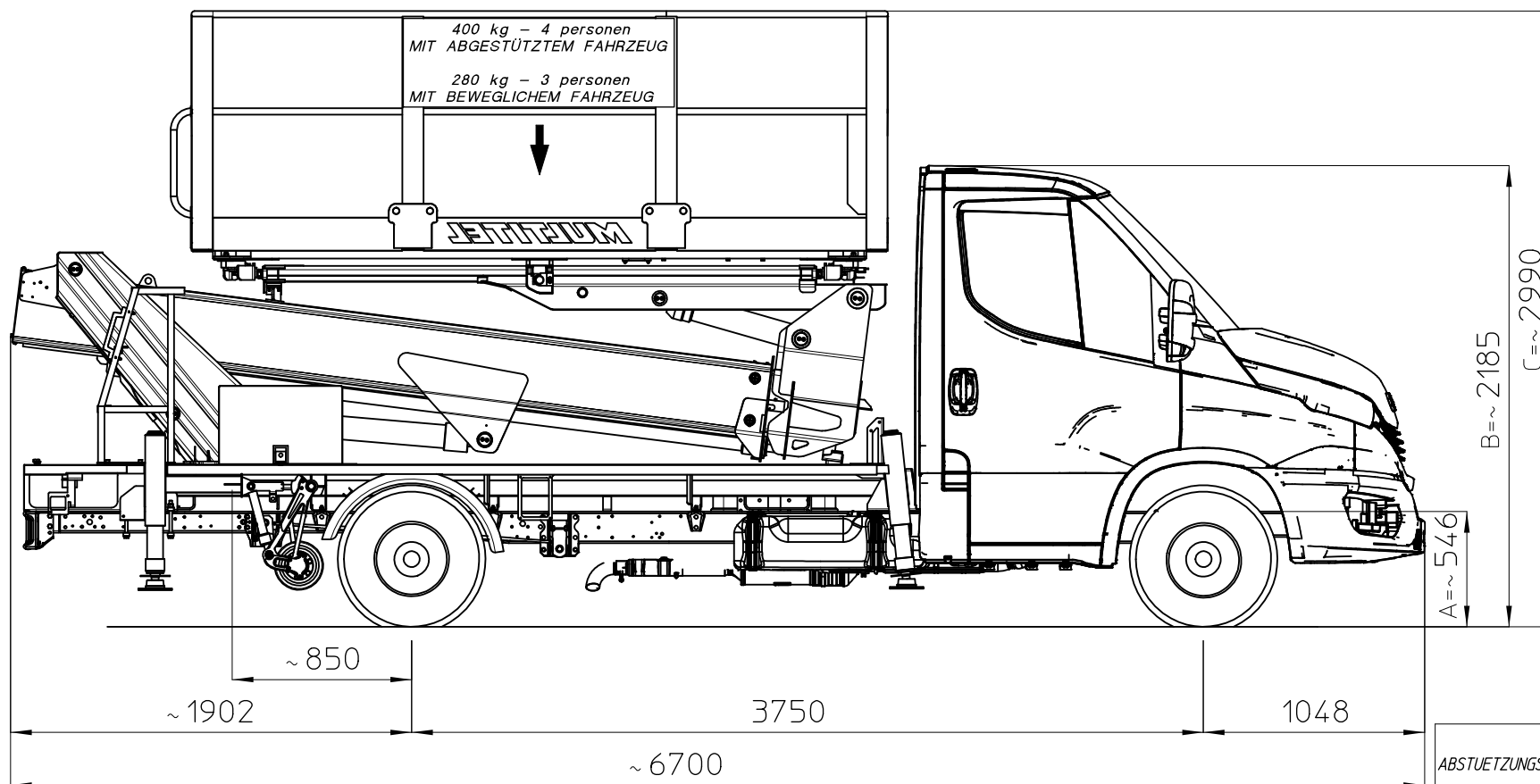

D67547

400 kg - 4 personen  
MIT ABGESTÜTZTEM FAHRZEUG

280 kg - 3 personen  
MIT BEWEGLICHEM FAHRZEUG



IVECO

ABSTUETZUNGSART	TRAGFAEHIGKEIT DES KORBE (kg)
	400 kg, 4 personen 280 kg, 3 personen

ARBEITSDIAGRAMM	SEITLICH ENGEFAHRENE STUETZEN	D60171
	PARTIELLE SEITLICHE AUSFAHRT DER STUETZEN	
	STUETZEN SEITLICH AUSGEFAHREN	
	ÜBERSETZBARES FAHRZEUG	D66989

MAXIMALE LAST

ABSTUETZUNGSZEICHNUNG

KRAFTFAHRZEUG	1° ACHSE	2° ACHSE
VERPACKUNGSGEWICHT KFZ	1240 kg	440 kg
MAXIM. ERNEUERTES GEWICHT AUF DER 1. ACHSE	1900 kg	2240 kg

P.T.T.: 3500 kg

BEMERKUNGEN:

I - Le quote riportate in disegno sono indicative e possono subire variazioni. In particolare le quote A-B sono relative alle dimensioni dell'autocarro, quindi devono essere verificate sullo stesso. La quota C (altezza totale) e' subordinata alle quote A-B e non comprende eventuali parti flessibili.

F - Les cotes indiquée dans le dessin sont indicatives et peuvent subir des variations. En outre les cotes A-B sont relatives aux dimensions du porteur, donc elles doivent être vérifiées sur le porteur même. La cote C (hauteur totale) est subordonnée aux cotes A-B est indiquée hors flexibles.

E - The dimensions shown in the drawing are an indication and may undergo changes. Further the dimensions A-B are related to the truck sizes, therefore they must be verified. The dimension C (total height) is subject to A-B and does not include hoses.

D - Die Maße, die in der Zeichnung gezeigt werden, sind eine Anzeige und können Änderungen durchmachen. Die Abmessungen A-B betreffen die Fahrzeugmasse, daher sollen sie geprüft werden. Die Abmessung C (Gesamthöhe) hängt von A-B Abmessungen ab, die schlauche sind ausgeschlossen.

**DORN**  
ARBEITSBÜHNEN



# MULTITEL

## MS 100

Ente	Rev.	Descrizione	Data	Dis.	Contr.	Ap.AQ
MRK	0	EMISSIONE	28/04/17	A.D.		
DIAGRAMMA - SCHEDA 54/2 - Rev. 0 - 15/12/00						



D60171

P.T.T.=3500 kg  
 G.V.W.=3500 kg  
 P.T.A.C.=3500 kg  
 GES. GEWICHT=3500 kg

AREA DI LAVORO CON VEICOLO STABILIZZATO  
 WORKING AREA WITH STABILIZED VEHICLE  
 AIRE DE TRAVAIL AVEC VEHICULE STABILISE'  
 ARBEITSBEREICH MIT ABGESTÜTZTEM FAHRZEUG

PORTATA CESTELLO 400 kg - 4 persone  
 CAGE PAYLOAD 400 kg - 4 people  
 CHARGE NACELLE 400 kg - 4 personnes  
 PLATTFORM-TRAGKRAFT 400 kg - 4 personen

INCLINAZIONE LONGITUDINALE PERMESSA: 1° ~1.7%  
 LONGITUDINAL INCLINATION ALLOWED: 1° ~1.7%  
 INCLINAISON LONGITUDINALE AUTORISÉE: 1° ~1.7%  
 ZNGELASSENE LÄNGSNEIGUNG: 1° ~1.7%

INCLINAZIONE TRASVERSALE AMMESSA: 1° ~1.7%  
 TRANSVERSAL INCLINATION ALLOWED: 1° ~1.7%  
 INCLINAISON TRANSVERSALE AUTORISÉE: 1° ~1.7%  
 ZNGELASSENE QUERNEIGUNG: 1° ~1.7%

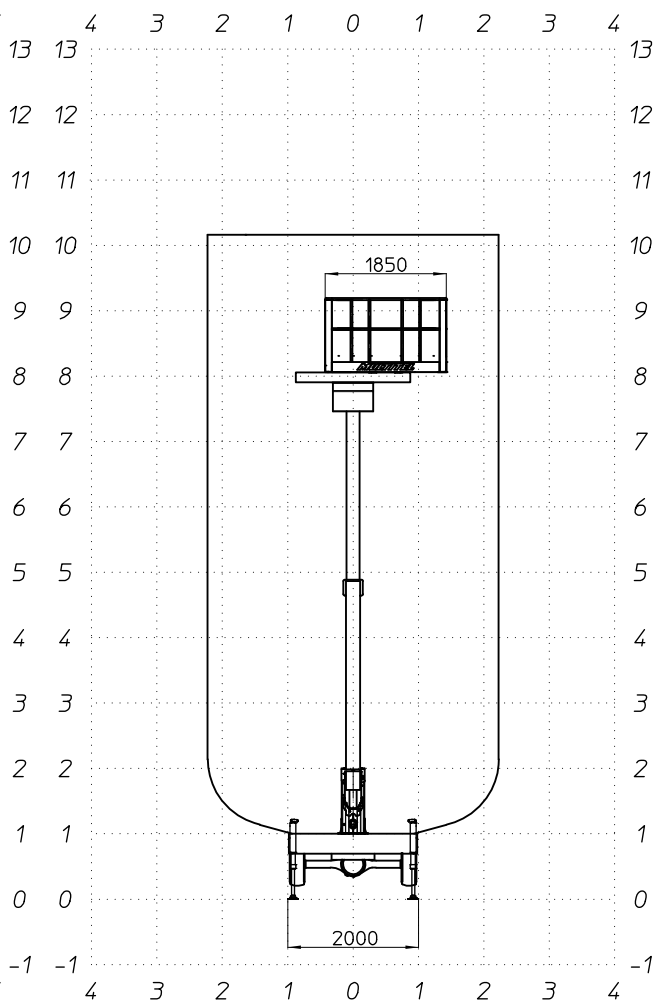
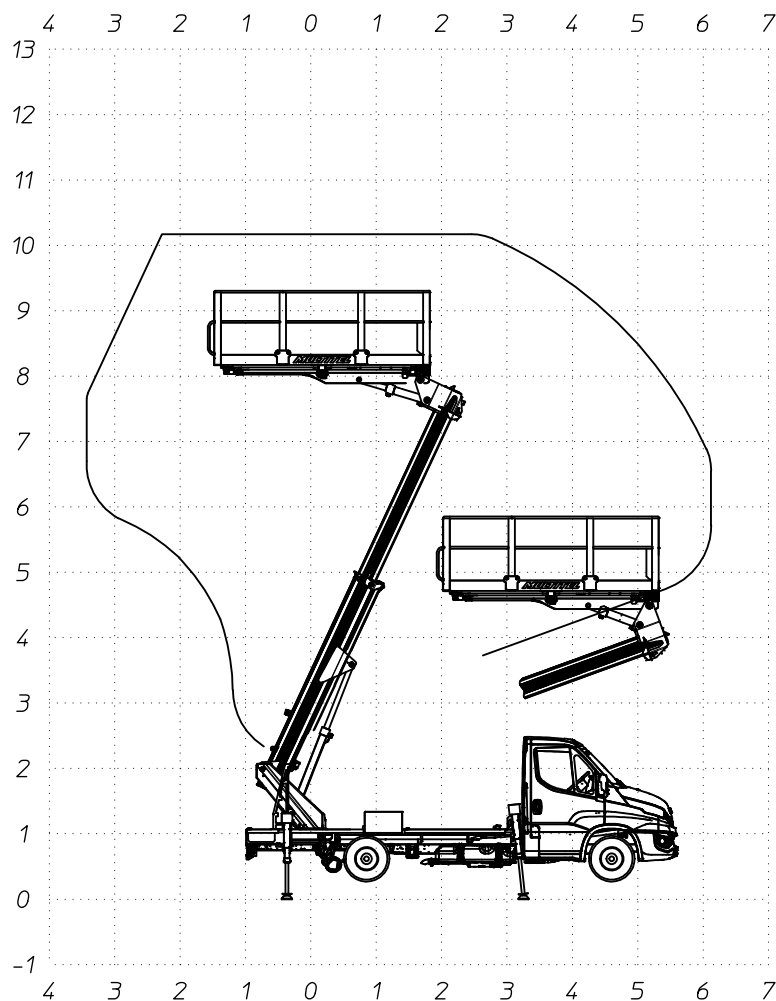

# MULTITEL

# MS 100

Ente	Rev.	Descrizione	Data	Dis.	Contr.	Ap.AQ
MRK	0	EMISSIONE	08/07/19	A.D.		

DIAGRAMMA - SCHEDA 54/2 - Rev. 0 - 15/12/00



D66989

P.T.T.=3500 kg  
G.V.W.=3500 kg  
P.T.A.C.=3500 kg  
GES. GEWICHT=3500 kg

AREA DI LAVORO CON VEICOLO TRASLABILE  
WORKING AREA WITH MOVING VEHICLE  
AIRE DE TRAVAIL AVEC VEHICULE EN MOUVEMENT  
ARBEITSBEREICH MIT BEWEGLICHEM FAHRZEUG

PORTATA CESTELLO 280 kg - 3 persone  
CAGE PAYLOAD 280 kg - 3 people  
CHARGE NACELLE 280 kg - 3 personnes  
PLATTFORM-TRAGKRAFT 280 kg - 3 personen

INCLINAZIONE LONGITUDINALE PERMESSA:	5° ~8%
LONGITUDINAL INCLINATION ALLOWED:	5° ~8%
INCLINAISON LONGITUDINALE AUTORISÉE:	5° ~8%
ZNGELASSENE LÄNGSNEIGUNG:	5° ~8%

INCLINAZIONE TRASVERSALE AMMESSA:	2.5° ~4%
TRANSVERSAL INCLINATION ALLOWED:	2.5° ~4%
INCLINAISON TRANSVERSALE AUTORISÉE:	2.5° ~4%
ZNGELASSENE QUERNEIGUNG:	2.5° ~4%

